

8 7 6 5 4 3 2 1

F  
E  
D  
C  
B  
A

F  
E  
D  
C  
B  
A

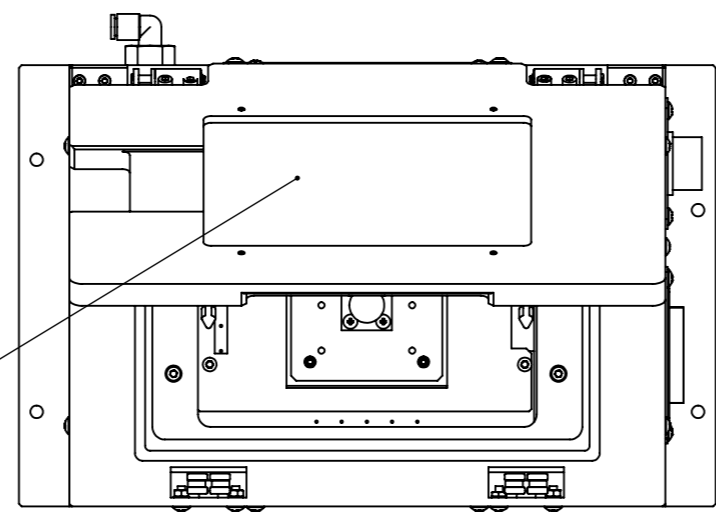

②ガラスまたは金属板  
 ガラス：石英、耐熱ガラス、フッ化カルシウム、ガラスコーティング処理（AR処理）

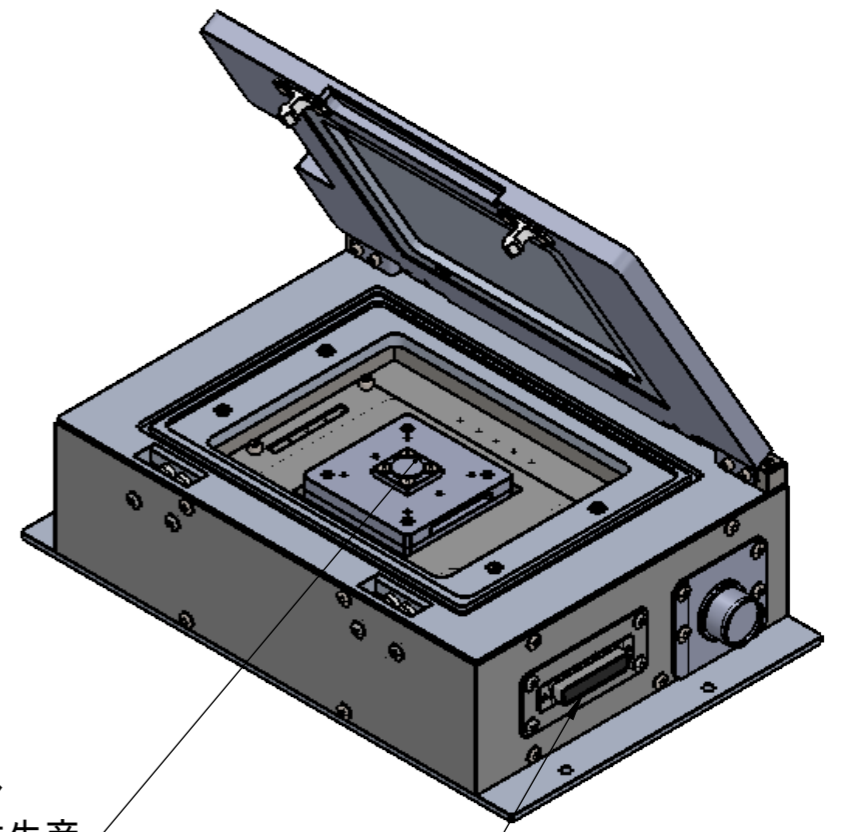

①試験治具 オプション  
 お客様 仕様により受注生産

②信号線 取出しコネクタ  
 D-SUB 25ピンオス

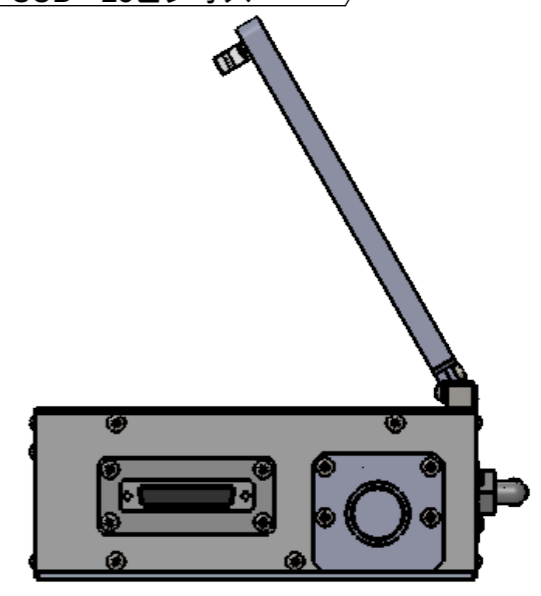
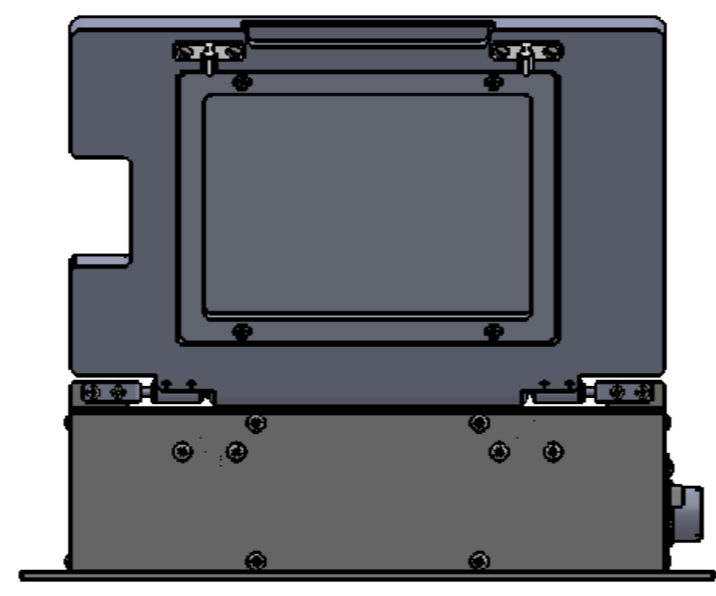
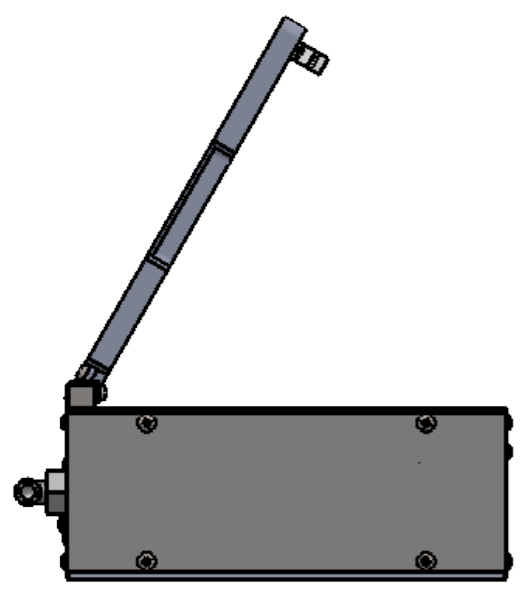

PG1506  
 電気試験治具 ステージ搭載例  
 温度範囲 -40 ~ +125°C

指示なき場合： 寸法はミリメートルとする 表面粗さ： 公差： 寸法： 角度：		仕上げ：  VV	バリ取り、鋭角の除去	改訂
製 図 A.M	日 付	表面処理	品名 オプション 例	
検 図		材質 A5052P	図番	A3
承 認		重量： **	尺度： 1:5	葉数 1 / 1
この図面に含まれる情報は、MSAファクトリーに属します。いかなる部分であってもMSAファクトリーの許可なく複製することを禁じます 株式会社MSAファクトリー				

8 7 6 5 4 3 2 1